

# FM/MW/LW Autoradio CD uređaj

Upute za uporabu \_\_\_\_\_ **HR**

Za isključenje DEMO funkcije, pogledajte stranicu 4.

## CDX-GT45IP



Detalje o ugradnji i povezivanju potražite u zasebnim uputama za ugradnju i povezivanje.



Ova naljepnica se nalazi na donjoj strani kućišta uređaja.

### **Napomena za korisnike u državama koje primjenjuju smjernice EU**

Proizvođač ovog uređaja je Sony Corporation, 1-7-1 Konan Minato-ku, Tokyo, Japan. Ovlašteni zastupnik za elektromagnetsku kompatibilnost i sigurnost uređaja je Sony Deutschland GmbH, Hedelfinger Strasse 61, 70327 Stuttgart, Njemačka. Za pitanja o servisu i jamstvu, obratite se na adrese s priloženih jamstvenih dokumenata.



### **Zbrinjavanje starih električnih i elektroničkih uređaja (primjenjuje se u Europskoj uniji i ostalim europskim zemljama s posebnim sistemima zbrinjavanja)**

Ova oznaka na proizvodu ili na ambalaži označava da se ovaj proizvod ne smije zbrinjavati kao kućni otpad. On treba biti zbrinut na za tu namjenu predviđenom mjestu za reciklažu električne ili elektroničke opreme. Pravilnim zbrinjavanjem starog proizvoda čuvate okoliš i brinete za zdravlje svojih bližnjih. Nepravilnim odlaganjem proizvoda ugrožava se okoliš i zdravlje ljudi. Reciklažom materijala pomažete u očuvanju prirodnih izvora. Za detaljne informacije o reciklaži ovog proizvoda, molimo kontaktirajte vašu lokalnu upravu, odlagalište otpada ili trgovinu gdje ste kupili proizvod.



Microsoft, Windows Media i logotip Windows su zaštićeni ili registrirani znakovi Microsoft Corporation u SAD-u i/ili drugim zemljama.

iPod je zaštitni znak tvrtke Apple Inc. u SAD-u i ostalim državama.

MPEG Layer-3 tehnologija audio kodiranja i patenti su licenca tvrtki Fraunhofer IIS i Thomson.

Ovaj proizvod je zaštićen određenim intelektualnim pravima u vlasništvu tvrtke Microsoft Corporation. Uporaba ili distribucija ove tehnologije izvan ovog proizvoda je zabranjena bez dozvole tvrtke Microsoft ili ovlaštenih Microsoft zastupnika.

### **Upozorenje pri ugradnji u automobile kod kojih brava za paljenje nema ACC položaj na kontaktu**

Podesite funkciju Auto Off (str. 14).

Uređaj će se automatski potpuno isključiti u podešeno vrijeme nakon prebacivanja u pripravno stanje. Time se smanjuje trošenje akumulatora. Ako niste podesili funkciju Auto Off, nakon gašenja motora automobila svakako pritisnite i zadržite **OFF** na uređaju dok se ne isključi pokazivač.

## Početak

Kompatibilni diskovi .....	4
Resetiranje uređaja .....	4
Isključenje funkcije DEMO .....	4
Podešavanje točnog vremena .....	4
Odvajanje prednje ploče .....	5
Postavljanje prednje ploče .....	5

## Položaj kontrola i osnovne radnje

Glavni uređaj .....	6
Pretraživanje zapisa — Quick-BrowZer .....	8
Pretraživanje preskakanjem opcija — Jump mod .....	8

## Radioprijemnik

Pohrana i prijem postaja .....	9
Automatska pohrana — BTM .....	9
Ručna pohrana postaja .....	9
Prijem pohranjenih postaja .....	9
Automatsko ugađanje .....	9
RDS .....	9
Pregled .....	9
Podešavanje AF i TA .....	10
Odabir vrste programa (PTY) .....	10
Podešavanje točnog vremena (CT) .....	10

## CD

Prikaz podataka .....	11
Ponavljanje reprodukcije i reprodukcija slučajnim redoslijedom .....	11

## iPod

Reprodukcija s iPod uređaja .....	11
Reprodukcija zapisa .....	11
Prikaz podataka .....	12
Odabir načina reprodukcije .....	12
Ponavljanje reprodukcije i reprodukcija slučajnim redoslijedom .....	12
Izravno upravljanje iPodom — Passenger control .....	13

## Ostale funkcije

Promjena zvučnih postavki .....	13
Podešavanje zvučnih značajki — BAL/FAD/SUB .....	13
Podešavanje krivulje ekvilizatora — EQ3 .....	13
Podešavanje opcija — SET .....	14
Uporaba dodatne opreme .....	14
Dodatna audio oprema .....	14
CD izmjenjivač .....	15
Daljinski upravljač RM-X114 .....	15
Zakretni upravljač RM-X4S .....	16

## Dodatne informacije

Mjere opreza .....	17
Napomene o diskovima .....	17
Slijed reprodukcije MP3/WMA zapisa .....	17
O iPod uređaju .....	17
Održavanje .....	18
Vađenje uređaja .....	19
Tehnički podaci .....	19
U slučaju problema .....	20
Prikaz/poruke grešaka .....	21

## Internetska stranica za podršku

Za sva pitanja i najnovije informacije o podršci za ovaj uređaj posjetite sljedeću internetsku stranicu:

<http://support.sony-europe.com>



Tamo ćete pronaći informacije o:

- Modelima i proizvođačima kompatibilnih digitalnih audio uređaja
- Podržanim MP3/WMA/AAC datotekama

## Početak

### Kompatibilni diskovi

Možete reproducirati CD-DA (i one koji sadrže CD TEXT), CD-R/CD-RW diskove (MP3/WMA zapise (str. 17)).

Vrsta diska	Oznaka na disku
CD-DA	
MP3 WMA	

### Resetiranje uređaja

Prije prvog korištenja uređaja, ili nakon zamjene ili prespajanja kontakata akumulatora, potrebno je resetirati uređaj.

Uklonite prednju ploču (str. 5) i pritisnite tipku RESET (str. 6) šiljatom predmetom, npr. kemijskom olovkom.

#### Napomena

Pritisak na tipku RESET će obrisati podešenje sata te neke pohranjene informacije.

### Isključenje funkcije DEMO

Možete isključiti funkciju DEMO (prikaz mogućnosti) koja se aktivira kad je uređaj isključen.

- 1 Pritisnite i zadržite tipku za odabir.**  
Pojavljuje se prikaz za podešavanje.
- 2 Više puta pritisnite tipku za odabir dok se ne pojavi "DEMO".**
- 3 Zakrenite regulator glasnoće za odabir "DEMO OFF".**
- 4 Pritisnite i zadržite tipku za odabir.**  
Podešavanje je dovršeno i na pokazivač se vraćaju indikatori reprodukcije/radijskog prijema.

### Podešavanje točnog vremena

Sat koristi 24-satni sustav prikaza vremena.

- 1 Pritisnite i zadržite tipku za odabir.**  
Pojavljuje se prikaz za podešavanje.
- 2 Više puta pritisnite tipku za odabir dok se ne pojavi "CLOCK-ADJ".**
- 3 Pritisnite (SEEK) +.**  
Trepće indikator sati.
- 4 Zakrenite regulator glasnoće za podešavanje sati i minuta.**  
Za pomicanje digitalnog indikatora pritisnite (SEEK) -/+.
- 5 Nakon podešavanja minuta pritisnite tipku za odabir.**  
Podešavanje je dovršeno i sat se aktivira.

Za prikaz točnog vremena pritisnite (DSPL).  
Ponovno pritisnite (DSPL) za povratak na prethodni prikaz.

#### Savjet

Točno vrijeme je moguće podesiti automatski pomoću funkcije RDS (str. 10).

## Odvajanje prednje ploče

Možete odvojiti prednju ploču uređaja kako biste spriječili krađu.

### Alarm

Ako zakrenete ključ u položaj OFF bez skidanja prednje ploče, alarm će se oglasiti na nekoliko sekundi. Alarm će se oglasiti samo ako koristite ugrađeno pojačalo.

#### 1 Pritisnite **OFF**.

Uređaj se isključuje.

#### 2 Pritisnite **🔒** i povucite ploču prema sebi.

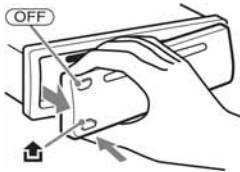

### Napomene

- Nemojte ispuštati niti jako pritiskati ploču ni pokazivač.
- Ne izlažite prednju ploču vrućini/visokim temperaturama ili vlazi. Izbjegavajte ostavljanje ploče u parkiranoj automobilu na prednjoj/stražnjoj ploči.

## Postavljanje prednje ploče

Prislonite otvor **A** na prednjoj ploči na osovinu **B** na uređaju te zatim lagano pritisnite lijevu stranu prema uređaju.

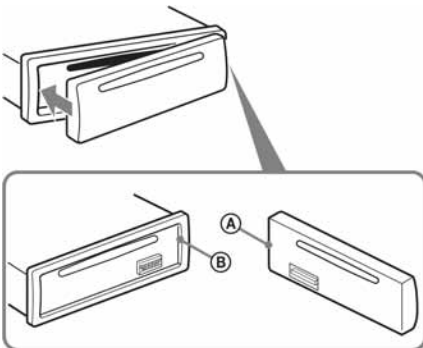

### Napomena

Ne stavljajte ništa na unutrašnji dio prednje ploče.

## Glavni uređaj

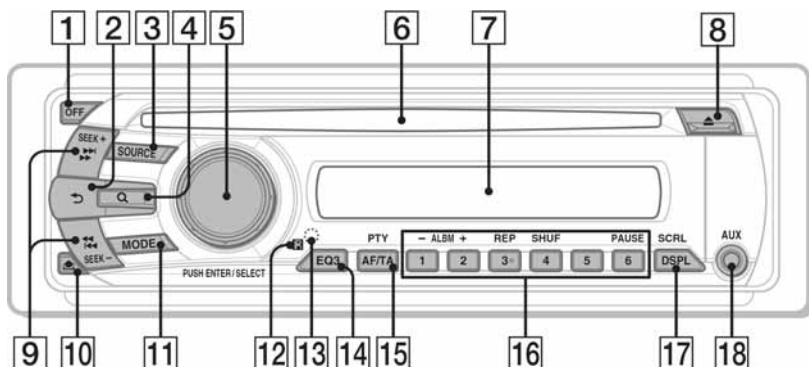

U ovom poglavlju se opisuju kontrole i osnovni postupci. Detalje potražite na navedenim stranicama.

Za iPod uređaj, pogledajte "iPod" na str. 11 ili za dodatni uređaj (CD izmjenjivač itd.), pogledajte "Dodatna audio oprema" na str. 14.

### 1 Tipka OFF

Isključenje/zaustavljanje reprodukcije.

### 2 Tipka ↶ (BACK) str. 8

Za povratak na prethodni prikaz.

### 3 Tipka SOURCE

Za uključenje uređaja/promjenu izvora (Radio/CD/iPod/AUX).

### 4 Tipka Q (BROWSE) str. 8

Prijelaz u Quick-BrowZer mod (iPod).

### 5 Regulator glasnoće/tipka za odabir

Za podešavanje glasnoće (zakrenite); odabir opcija za podešavanje (pritisnite i zakrenite).

### 6 Uložnica diska

Umetnite disk s naljepnicom okrenutom prema gore i reprodukcija počinje.

### 7 Pokazivač

### 8 Tipka ▲ (izbacivanje diska)

Za izbacivanje diska.

### 9 Tipke SEEK +/-

#### CD/iPod:

Za preskakanje zapisa (pritisnite); preskakanje više zapisa (pritisnite, zatim pritisnite ponovo unutar oko 1 sekunde i zadržite); pretraživanje zapisa naprijed ili natrag (pritisnite i zadržite).

#### Radio:

Za automatsko ugađanje postaja (pritisnite); za ručno traženje postaja (pritisnite i zadržite).

### 10 Tipka ↵ (otpuštanje prednje ploče)

str. 5

### 11 Tipka MODE str. 9, 11, 13

Za odabir valnog područja (FM/MW/LW); odabir načina reprodukcije za iPod. Pritisnite je i zadržite za aktiviranje/isključenje moda Passenger control.

### 12 Senzor daljinskog upravljača

### 13 Tipka RESET (iza prednje ploče) str. 4

### 14 Tipka EQ3 (ekvilizator) str. 13

Za odabir tipa ekvilizatora (XPLOD, VOCAL, EDGE, CRUISE, SPACE, GRAVITY, CUSTOM ili OFF).

### 15 Tipka AF (Alternative Frequencies)/TA (Traffic Announcement)/PTY (Program Type) str. 10

Za odabir AF i TA (pritisnite) ili odabir PTY (pritisnite i zadržite) u RDS sustavu.

## **16 Brojčane tipke**

### **CD/iPod:**

①/②: **ALBM +/-** (tijekom MP3/WMA reprodukcije)

Za preskakanje albuma (pritisnite); za kontinuirano preskakanje albuma (pritisnite i zadržite).

③: **REP** str. 11, 12

④: **SHUF** str. 11, 12

⑥: **PAUSE**

Za pauzu reprodukcije. Za nastavak pritisnite ponovo.

### **Radio:**

Za prijem pohranjenih postaja (pritisnite); za pohranu radijske postaje (pritisnite i zadržite).

## **17 Tipka DSPL (pokazivač)/SCRL (pomicanje) str. 9, 11, 12, 13**

Za promjenu prikaza na pokazivaču (pritisnite) ili pomicanje teksta (pritisnite i zadržite).

## **18 AUX ulazna priključnica str. 14**

Za spajanje prijenosnog audio uređaja.

## Pretraživanje zapisa — Quick-BrowZer

Možete jednostavno pretraživati zapise na CD disku ili iPod uređaju prema kategorijama.

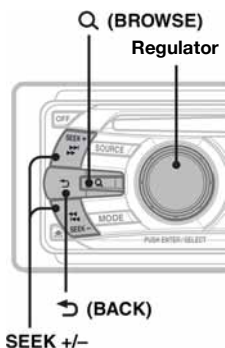

### 1 Pritisnite Q (BROWSE).

Uređaj prelazi u Quick-BrowZer mod i prikazuje se lista kategorija pretraživanja.

### 2 Okrećite regulator glasnoće za odabir željene kategorije pretraživanja i zatim pritisnite za potvrđivanje.

### 3 Ponovite korak 2 dok ne pronađete željeni zapis.

Započinje reprodukcija.

### Za povratak na prethodni prikaz

Pritisnite ↵ (BACK).

### Za izlaz iz Quick-BrowZer moda

Pritisnite Q (BROWSE).

#### **Napomena**

Kod prelaska u Quick-BrowZer mod, isključuju se funkcije ponavljanja i reprodukcije slučajnim redoslijedom.

## Pretraživanje preskakanjem opcija — Jump mod

Ako je u kategoriji mnogo opcija, možete brzo potražiti željenu opciju.

### 1 Pritisnite (SEEK) + u Quick-BrowZer modu

Pojavi se sljedeći prikaz.

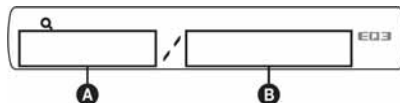

**A** Broj tekuće opcije

**B** Ukupan broj opcija na tekućoj razini

Zatim se pojavi naziv opcije.

### 2 Okrenite regulator za odabir željene ili obližnje opcije.

Pretraživanje preskače po 10% od ukupnog broja opcija.

### 3 Pritisnite regulator.

Prikaz se vraća na Quick-BrowZer mod i prikazuje se odabrana opcija.

### 4 Okrenite regulator za odabir željene opcije i zatim ga pritisnite.

Ako je odabrana opcija zapis, započinje reprodukcija.

### Za izlaz iz Jump moda

Pritisnite ↵ (BACK) ili (SEEK) -.



### Oprez

Kod ugađanja za vrijeme vožnje, koristite "Best Tuning Memory" (BTM) kako biste spriječili eventualne prometne nezgode.

### Automatska pohrana — BTM

#### 1 Pritisnite **(SOURCE)** više puta dok se ne pojavi "TUNER".

Za promjenu valnog područja pritisnite **(MODE)** više puta. Možete birati između FM1, FM2, FM3, MW ili LW.

#### 2 Pritisnite i zadržite tipku za odabir.

Pojavljuje se izbornik za podešavanje.

#### 3 Pritisnite tipku za odabir više puta dok se ne pojavi "BTM".

#### 4 Pritisnite **(SEEK) +**.

Uređaj pohranjuje postaje slijedom njihovih frekvencija. Kad je postaja pohranjena, začuje se zvučni signal.

### Ručna pohrana postaja

#### 1 Dok slušate postaju koju želite pohraniti, pritisnite i zadržite broječanu tipku (od ① do ⑥) dok se na pokazivaču ne pojavi "MEM".

#### Napomena

Pokušate li pohraniti drugu postaju pod istom broječanom tipkom, prethodno pohranjena postaja se briše.

#### Savjet

Kad pohranite RDS postaju, pohranit ćete i postavke AF i TA (str. 10).

### Prijem pohranjenih postaja

#### 1 Odaberite valno područje, zatim pritisnite broječanu tipku (od ① do ⑥).

### Automatsko ugađanje

#### 1 Odaberite valno područje i zatim pritisnite **(SEEK) -/+** za traženje postaje.

Pretraživanje se zaustavlja kad uređaj ostvari prijem postaje. Ponovite opisani postupak dok se ne ostvari prijem željene postaje.

#### Savjet

Znate li frekvenciju postaje, pritisnite i zadržite **(SEEK) -/+** dok se oznaka frekvencije ne pojavi na pokazivaču, a zatim više puta pritisnite **(SEEK) -/+** za precizno ugađanje frekvencije (ručno ugađanje).

### Pregled

"Radio Data System" (RDS) je sustav emitiranja koji FM postajama omogućuje slanje dodatne digitalne informacije zajedno s radijskim signalom.

### Prikaz podataka

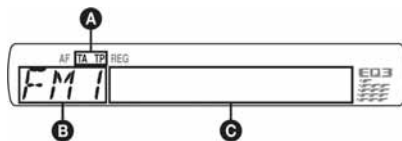

**A** TA/TP\*1

**B** Valno područje, funkcija

**C** Frekvencija\*2 (naziv postaje), programski broj, točno vrijeme, RDS podaci

\*1 "TA" trepće tijekom prometnih obavijesti. "TP" svijetli kod prijema postaje s prometnim programom.

\*2 Tijekom prijema RDS postaje, lijevo od oznake frekvencije se prikazuje "RDS".

Za promjenu prikazanih stavki **C** pritisnite **(DSPL)**.

### RDS usluge

RDS vam nudi i druge pogodnosti poput:

#### AF (alternativne frekvencije)

Odabir i ugađanje postaje najjačeg signala. Pomoću ove funkcije možete stalno slušati isti program tijekom dugotrajnih putovanja bez potrebe ručnog ugađanja iste postaje.

#### TA (prometne obavijesti)/TP (prometni program)

Pružaju trenutne informacije o prometu u vidu obavijesti ili programa. U slučaju prijema bilo kakve prometne obavijesti/programa, trenutno odabran izvor se prekida.

#### PTY (vrste programa)

Prikazuje trenutno odabranu vrstu programa. Također traži odabranu vrstu programa.

#### CT (točno vrijeme)

Podaci o točnom vremenu dobiveni RDS prijemom podešavaju sat.

#### Napomena

- Ovisno o zemlji ili području, neke RDS funkcije neće biti dostupne.
- RDS funkcija možda neće raditi ispravno ako je signal slab ili postaja ne emitira RDS podatke.

## Podešavanje AF i TA

**1** Više puta pritisnite (AF/TA) dok se ne pojavi željena postavka.

Odaberite	Za
AF-ON	uključenje AF i isključenje TA.
TA-ON	uključenje TA i isključenje AF.
AF, TA-ON	uključenje AF i TA.
AF, TA-OFF	isključenje AF i TA.

## Pohrana RDS postaja s funkcijama AF i TA

RDS postaje možete pohraniti tako da istovremeno pohranite i funkcije AF/TA. Ako koristite funkciju BTM, samo RDS postaje se pohranjuju s istim AF/TA podešenjima.

Kod ručnog pohranjivanja možete pohraniti RDS postaje i one koje to nisu s funkcijama AF/TA za svaku.

**1** Podesite funkciju AF/TA, zatim pohranite postaju pomoću BTM ili ručno.

## Prijem hitnih obavijesti

Ako je uključena funkcija AF ili TA, uređaj se automatski prebacuje na prijem hitnih prometnih obavijesti i prekida trenutno odabran izvor.

### Savjet

Ako podesite glasnoću tijekom prometnih obavijesti, ta glasnoća će se pohraniti za buduće obavijesti, neovisno o standardnoj glasnoći.

## Slušanje lokalnog programa — REG

Kad je uključena funkcija AF: tvornička podešenja ovog uređaja ograničavaju prijem na određeno područje, stoga nije moguć prijelaz na drugu lokalnu postaju s jačom frekvencijom.

Ako napustite područje prijema toga lokalnog programa, podesite opciju "REG-OFF" u izborniku tijekom FM prijema (str. 14).

### Napomena

Ova funkcija ne radi u Velikoj Britaniji i nekim drugim područjima.

## Odabir vrste programa (PTY)

**1** Tijekom FM prijema pritisnite i zadržite (AF/TA) (PTY).



Ako postaja odašilje PTY podatke, pojavljuje se oznaka trenutne vrste programa.

**2** Više puta pritisnite (AF/TA) (PTY) dok se ne pojavi željena vrsta programa.

**3** Pritisnite (SEEK) -/+.

Uređaj počinje tražiti postaju koja prenosi odabranu vrstu programa.

## Vrste programa

**NEWS** (novosti), **AFFAIRS** (vijesti), **INFO** (informacije), **SPORT** (sport), **EDUCATE** (obrazovni program), **DRAMA** (dramski program), **CULTURE** (kultura), **SCIENCE** (znanost), **VARIED** (razno), **POP M** (popularna glazba), **ROCK M** (rock glazba), **EASY M** (lagana glazba), **LIGHT M** (lagana klasična glazba), **CLASSICS** (klasična glazba), **OTHER M** (druge vrste glazbe), **WEATHER** (vremenska prognoza), **FINANCE** (financije), **CHILDREN** (dječji programi), **SOCIAL A** (društvene teme), **RELIGION** (vjerski program), **PHONE IN** (telefonska javljanja), **TRAVEL** (putovanja), **LEISURE** (zabava), **JAZZ** (jazz glazba), **COUNTRY** (country glazba), **NATION M** (narodna glazba), **OLDIES** (evergrini), **FOLK M** (folklorna glazba), **DOCUMENT** (dokumentarni program)

### Napomena

Ovu funkciju ne možete koristiti u nekim zemljama u kojima PTY (vrsta programa) podaci nisu dostupni.

## Podešavanje točnog vremena (CT)

**1** Podesite "CT-ON" u izborniku (str. 14).

### Napomena

- Funkcija CT možda neće raditi, čak i kod prijema RDS postaje.
- Između vremena podešenog funkcijom CT i stvarnog vremena će možda biti razlike.

## CD

Pojedinosti o odabiru CD izmjenjivača potražite na str. 15.

### Prikaz podataka

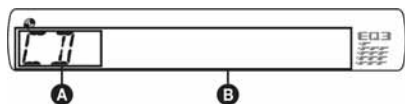

- A** Izvor
- B** Naziv zapisa\*<sup>1</sup>, naziv diska/ime izvođača\*<sup>1</sup>, ime izvođača\*<sup>1</sup>, broj albuma\*<sup>1</sup>, broj zapisa/proteklo vrijeme reprodukcije, točno vrijeme

\*1 Prikazuju se informacije o CD TEXT i MP3/WMA

\*2 Broj se prikazuje samo kod promjene albuma.

Za promjenu opcija u polju **B**, pritisnite **(DSP)**.

#### Savjet

Prikazani podatak će se razlikovati ovisno o vrsti diska, formatu snimanja i podešenjima.

### Ponavljanje reprodukcije i reprodukcija slučajnim redoslijedom

- Tijekom reprodukcije više puta pritisnite **(3)** (REP) ili **(4)** (SHUF) dok se ne pojavi željena postavka.

Odaberite	Za reprodukciju
<b>TRACK</b>	zapisa više puta.
<b>ALBUM*</b>	albuma više puta.
<b>SHUF ALBUM*</b>	albuma slučajnim redoslijedom.
<b>SHUF DISC</b>	diska slučajnim redoslijedom.

\* Tijekom reprodukcije MP3/WMA zapisa.

Za povratak na uobičajenu reprodukciju odaberite "OFF" ili "SHUF OFF".

## iPod

### Reprodukcija s iPod uređaja

Spajanjem iPod uređaja na priključnicu na stražnjoj strani ovog uređaja možete slušati iPod preko zvučnika u vozilu i upravljati iPod uređajem preko ovog sustava.

Informacije o kompatibilnosti iPod-a, pogledajte poglavlje "O iPodu" na str. 17 ili posjetite internetsku stranicu s podrškom.

#### Internetska stranica s podrškom

<http://support.sony-europe.com>

### Reprodukcija zapisa

Prije spajanja iPod-a na dock priključnicu, smanjite glasnoću na uređaju.

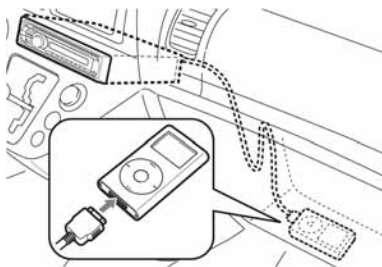

- Spojite iPod na dock priključnicu.

iPod se automatski uključuje i na njegovom zaslonu se pojavi sljedeći prikaz.\*



Zapisi s iPod uređaja se automatski reproduciraju od mjesta na kojem je reprodukcija zaustavljena. Ako je iPod već spojen, za pokretanje reprodukcije više puta pritisnite **(SOURCE)** dok se ne prikaže "IPOD".

\* Ako je iPod posljednji reproduciran u modu Passenger control, ovaj prikaz se neće pojaviti.

- Pritisnite **(MODE)** za odabir načina reprodukcije.

Načini se izmjenjuju na sljedeći način:

**RESUMING** → **ALBUM** → **TRACK** → **PODCAST\*** → **GENRE** → **PLAYLIST** → **ARTIST**

\* Možda se neće pojaviti, ovisno o podešenju iPod-a.

nastavlja se na sljedećoj stranici → **11**

### 3 Podesite glasnoću.

Pritisnite **OFF** za zaustavljanje reprodukcije.

#### Savjeti

- Kad je kontakt-ključ okrenut u položaj ACC ili je uređaj uključen, iPod se puni.
- Odspojite li iPod tijekom reprodukcije, na pokazivaču uređaja se pojavi poruka "NO IPOD".

### Resume mod

Kad je iPod spojen na dock priključnicu, način rada autoradija se mijenja u *resume* mod i reprodukcija počinje u modu podešenom na iPodu.

U *resume* modu ne rade sljedeće tipke:

- **3** (REP)
- **4** (SHUF)

### Prikaz podataka

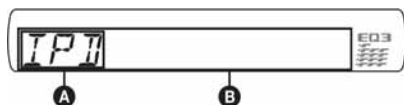

- A** Indikator izvora (iPod)
- B** Naziv zapisa, ime izvođača, naziv albuma, broj zapisa/proteklo vrijeme reprodukcije, točno vrijeme

Za promjenu prikazanih stavki **B** pritisnite **DSPL**.

#### Savjet

Kad se promijeni album/podcast/žanr/izvođač/playlista, odmah se pojavi broj te opcije.

#### Napomena

Neka slova iz iPod uređaja se možda neće prikazati pravilno.

## Odabir načina reprodukcije

### 1 Tijekom reprodukcije pritisnite **MODE**.

Načini reprodukcije se mijenjaju na sljedeći način:

**ALBUM** → **TRACK** → **PODCAST\*** → **GENRE** → **PLAYLIST** → **ARTIST**

\* Ovisno o postavkama iPod uređaja, možda se neće prikazati.

### Preskakanje albuma, podcast zapisa, žanrova, playlista i izvođača

Za	Pritisnite
preskakanje	<b>1/2</b> (ALBM -/+) [pritisnite jednom za svaki]
kontinuirano preskakanje	<b>1/2</b> (ALBM -/+) [držite do željenog mjesta]

### Ponavljanje reprodukcije i reprodukcija slučajnim redoslijedom

### 1 Tijekom reprodukcije više puta pritisnite **3** (REP) ili **4** (SHUF) dok se ne pojavi željena postavka.

Odaberite	Za reprodukciju
<b>TRACK</b>	zapisa više puta.
<b>ALBUM</b>	albuma više puta.
<b>PODCAST</b>	podcast zapisa više puta
<b>ARTIST</b>	izvođača više puta.
<b>PLAYLIST</b>	playliste više puta.
<b>GENRE</b>	žanra više puta.
<b>SHUF ALBUM</b>	albuma slučajnim redoslijedom.
<b>SHUF ARTIST</b>	izvođača slučajnim redom.
<b>SHUF PLAYLIST</b>	playliste slučajnim redom.
<b>SHUF GENRE</b>	žanra slučajnim redom.
<b>SHUF DEVICE</b>	uređaja slučajnim redom.

Nakon 3 sekunde podešavanje je završeno.

Za povratak na uobičajenu reprodukciju odaberite **OFF** ili **SHUF OFF**.

## Izravno upravljanje iPodom — Passenger control

iPodom spojenom na dock priključnicu možete upravljati izravno.

### 1 Tijekom reprodukcije pritisnite i zadržite tipku (MODE).

Pojavi se poruka "MODE IPOD" i moći ćete izravno upravljati iPodom.

### Za promjenu prikaza u točno vrijeme Pritisnite (DSPL).

### Za izlaz iz moda Passenger control

Pritisnite i zadržite tipku (MODE).

Pojavi se poruka "MODE AUDIO" i način reprodukcije se mijenja u "RESUMING".

#### Napomene

- Glasnoća se može ugoditi samo na autoradiju.
- Ako isključite ovaj mod, podešenje ponavljanja će se isključiti.

## Ostale funkcije

### Promjena zvučnih postavki

### Podešavanje zvučnih značajki — BAL/FAD/SUB

Možete podešavati glasnoću za balans između prednjih i stražnjih, lijevih i desnih zvučnika te subwoofera.

#### 1 Pritisnite tipku za odabir više puta, dok se ne pojavi "BAL", "FAD" ili "SUB".

Stavke se izmjenjuju na sljedeći način:

**LOW**\*1 → **MID**\*1 → **HI**\*1 → **BAL** (lijevo-desno) → **FAD** (prednji-stražnji) → **SUB** (glasnoća subwoofera)\*2 → **AUX**\*3

\*1 Kad je aktiviran EQ3 (str. 13).

\*2 Kad je audio izlaz podešen na "SUB-OUT" (str. 14).

"ATT" je prikazano na najtišem podešenju, a moguće je podesiti u 21 korak.

\*3 Kad je aktiviran AUX (str. 14).

#### 2 Zakrenite regulator dok se ne pojavi željena postavka izbornika.

#### 3 Pritisnite ↵ (BACK).

Podešavanje je dovršeno i na zaslon se vraćaju uobičajeni indikatori reprodukcije ili prijema.

### Podešavanje krivulje ekvilizatora — EQ3

Postavka "CUSTOM" unutar EQ3 omogućuje pohranjivanje vašeg podešenja ekvilizatora.

#### 1 Odaberite izvor te odaberite "CUSTOM" uzastopnim pritiscima tipke (EQ3).

#### 2 Više puta pritisnite tipku za odabir dok se ne pojavi "LOW", "MID" ili "HI".

#### 3 Zakrenite regulator glasnoće za podešavanje odabrane postavke.

Razina zvuka se može podesiti u rasponu od -10 dB do +10 dB u koracima po 1 dB.

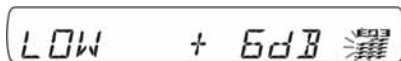

ponovite korake 2 i 3 za podešavanje krivulje. Za povratak na tvorničku postavku krivulje ekvilizatora, pritisnite tipku za odabir prije dovršenja podešavanja.

#### 4 Pritisnite ↵ (BACK).

Podešavanje je dovršeno i na zaslon se vraćaju uobičajeni indikatori reprodukcije ili prijema.

#### Savjet

Druge postavke ekvilizatora su također podesive.

## Podešavanje opcija — SET

- 1 Pritisnite i zadržite tipku za odabir.**  
Pojavi se prikaz za podešavanje.
- 2 Više puta pritisnite tipku za odabir dok se ne pojavi željena opcija.**
- 3 Zakrenite regulator glasnoće za odabir postavke (npr. "ON" ili "OFF").**
- 4 Pritisnite i zadržite tipku za odabir.**  
Podešavanje je dovršeno i na pokazivač se vraća prikaz uobičajene reprodukcije/prijema.

### Napomena

Prikazane opcije se razlikuju ovisno o izvoru i postavci.

Možete podesiti sljedeće stavke (pogledajte odgovarajuću stranicu za detaljnije informacije):

**CLOCK-ADJ** (podešavanje sata) (str. 4)

**CT** (tačno vrijeme) (str. 9, 10).

### BEEP

Uključenje zvučnog signala: "ON", "OFF".

**AUX-A**\*<sup>1</sup> (AUX Audio)

Za uključenje indikatora AUX izvora: "ON", "OFF" (str. 14).

**A.OFF** (automatsko isključivanje)

Za automatsko isključivanje nakon određenog vremena kad se uređaj ne upotrebljava: "NO", "30S (sekundi)", "30M (min) ili "60M (min).

**SUB/REAR**\*<sup>1</sup>

Za promjenu audio izlaza: "SUB-OUT" (subwoofer), "REAR-OUT" (pojačalo).

**DEMO** (prikaz mogućnosti)

Aktiviranje prikaza mogućnosti: "ON", "OFF".

**DIM** (zatamnivanje pokazivača)

Za podešavanje svjetline pokazivača: "ON", "OFF".

**M.DSPL** (pomicanje uzoraka)

Odabir načina pomicanja uzoraka.

– "SA": prikaz uzoraka i spektra.

– "OFF": isključenje pomicanja.

**A.SCRL** (Auto Scroll)

Za automatsko pomicanje dugih naziva: "ON", "OFF".

**LOCAL** (traženje lokalne postaje)

"ON": ugađaju se samo postaje s jakim signalima.  
"OFF": za normalno ugađanje.

**MONO**\*<sup>2</sup> (mono zvuk)

Odaberite kako biste poboljšali FM prijem:  
"ON", "OFF".

**REG**\*<sup>2</sup> (lokalni prijem) (str. 10).

**LPF**\*<sup>3</sup> (niskopropusni filter)

Za odabir prekidne frekvencije subwoofera:  
"OFF", "80Hz", "100Hz", "120Hz", "140Hz", "160Hz".

**LPF NORM/REV**\*<sup>3</sup> (niskopropusni filter Normal/Reverse)

Odabir faze kad je LPF uključen: "NORM", "REV".

**HPF** (visokopropusni filter)

Odabir prekidne frekvencije prednjih/stražnjih zvučnika: "OFF", "80Hz", "100Hz", "120Hz", "140Hz", "160Hz".

**LOUD** (loudness)

Naglašava basove i visoke tonove za jasan zvuk pri niskim glasnoćama: "ON", "OFF".

**BTM** (str. 9)

\*<sup>1</sup> Kad je uređaj isključen.

\*<sup>2</sup> Kod FM prijema.

\*<sup>3</sup> Kad je audio izlaz podešen na "SUB-OUT".

## Uporaba dodatne opreme

### Dodatna audio oprema

Na AUX ulaz (stereo mini priključnica) ovog uređaja možete spojiti dodatni prijenosni audio uređaj, odabrati ga kao izvor i slušati ga putem auto zvučnika. Može se podesiti glasnoća tako da se izbjegne razlika između ovog sustava i prijenosnog audio uređaja. Slijedite opisani postupak:

### Spajanje prijenosnog audio uređaja

- 1 Isključite prijenosni audio uređaj.
- 2 Smanjite glasnoću na sustavu.
- 3 Spojite uređaj.

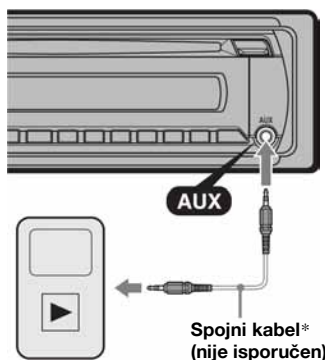

\* Obavezno upotrijebite ravni priključak.

## Podešavanje glasnoće

Prije reprodukcije svakako ugodite glasnoću svakog spojenog audio uređaja.

- 1 Smanjite glasnoću autoradija.
- 2 Više puta pritisnite (SOURCE) dok se ne pojavi "AUX".  
Pojavi se "AUX FRONT IN".
- 3 Pokrenite reprodukciju spojenog audio uređaja uz umjerenu glasnoću.
- 4 Podesite uobičajenu razinu glasnoće.
- 5 Više puta pritisnite tipku za odabir dok se ne pojavi "AUX" i zakrenite regulator glasnoće za podešavanje razine ulaznog signala (-8 dB do +18 dB).

## CD izmjenjivač

### Odabir izmjenjivača

- 1 Više puta pritisnite (SOURCE) dok se ne prikaže "CD".
- 2 Više puta pritisnite (MODE) za prikaz željenog izmjenjivača.

Broj uređaja    Broj diska



Započinje reprodukcija

### Preskakanje albuma i diskova

- 1 Tijekom reprodukcije pritisnite ①/② (ALBM -/+)

Za preskakanje	Pritisnite ①/② (ALBM -/+)
albuma	i otpustite (držite trenutak).
albuma	unutar 2 sekunde nakon prvog kontinuirano otpuštanja.
diska	više puta.
Diska	i zatim ponovno pritisnite kontinuirano unutar 2 sekunde i zadržite.

### Ponavljanje i reprodukcija slučajnim redoslijedom

- 1 Tijekom reprodukcije pritisnite ③ (REP) ili ④ (SHUF) više puta za prikaz željene postavke.

Odaberite	Za reprodukciju
DISC	diska više puta.
SHUF CHANGER	zapisa u izmjenjivaču slučajnim redoslijedom.
SHUF ALL	zapisa u svim uređajima slučajnim redoslijedom.

Za povratak na normalnu reprodukciju, odaberite "Repeat off" ili "Shuffle off".

## Daljinski upravljač RM-X114

Tipke daljinskog upravljača upravljaju istim funkcijama kao i istoimene tipke na uređaju.

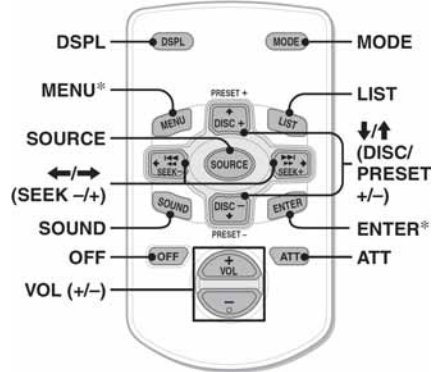

Sljedeće tipke daljinskog upravljača imaju i drukčije funkcije.

- **Tipka DSPL (pokazivač)**  
Za izmjenu stavki na pokazivaču.
- **Tipke <-/> (SEEK -/+)**  
Za upravljanje CD-om/radiom/iPodom, isto kao i (SEEK) -/+ na uređaju.
- **Tipka SOUND**  
Isto kao i tipka za odabir na uređaju.
- **Tipka LIST**  
Za odabir PTY u RDS-u.
- **Tipke <u>↑/</u> (DISC\*/PRESET +/-)**  
Za upravljanje CD uređajem, isto kao i tipke ①/② (ALBM -/+) na uređaju.
- **Tipka ATT (stišavanje)**  
Za stišavanje zvuka (za isključivanje pritisnite ponovo).

\* Nije dostupno za ovaj uređaj.

### Napomena

Uređajem se ne može upravljati pomoću daljinskog upravljača ukoliko je isključen i na zaslону nema prikaza, osim ako pritisnete (SOURCE) ili je prethodno umetnut disk koji je aktivirao uređaj.

## Zakretni upravljač RM-X4S

### Stavljanje naljepnice

Stavite naljepnicu ovisno o načinu postavljanja upravljača.

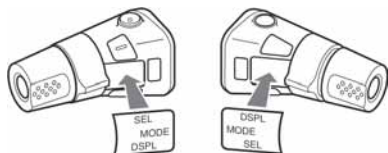

### Položaj kontrola

Odgovarajuće tipke na zakretnom upravljaču upravljaju istim funkcijama kao one na uređaju.

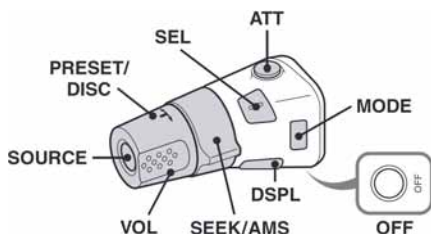

Sljedeće kontrole na zakretnom upravljaču zahtijevaju različite radnje od onih na uređaju.

- **Tipka ATT (stišavanje)**  
Za stišavanje zvuka. Ponovno pritisnite za poništavanje.
- **Kontrola PRESET/DISC**  
**CD/iPod:** Isto kao i (1)/(2) (ALBM -/+)) na uređaju (pritisnite i zakrenite).  
**Radio:** Za prijem pohranjenih postaja (pritisnite i zakrenite).
- **Kontrola VOL (glasnoća)**  
Kao i kontrola glasnoće na uređaju (zakrenite).
- **Kontrola SEEK/AMS**  
Isto kao i (SEEK) -/+ na uređaju (zakrenite ili zakrenite i zadržite).
- **Tipka DSPL (prikaz)**  
Za promjenu prikazane opcije.

### Promjena smjera upravljanja

Smjer upravljanja kontrola je tvornički podešen na način prikazan na slici.

Za povećavanje



Za smanjivanje

Ako upravljač morate postaviti na desnoj strani, možete promijeniti smjer upravljanja.

- 1 Dok držite pritisnutom kontrolu VOL pritisnite i zadržite (SEL).

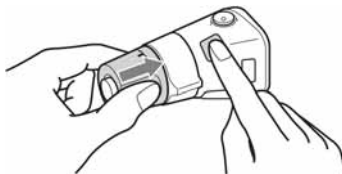



## Dodatne informacije

### Mjere opreza

- Ako je vaše vozilo parkirano izravno na suncu, pustite da se uređaj malo ohladi prije korištenja.
- Električna antena se automatski izvlači kad uređaj radi.

### O kondenzaciji vlage

Ako se u uređaju kondenzira vlaga, izvadite disk i pričekajte oko jedan sat dok vlaga ne ispari. U suprotnom uređaj neće raditi kako treba.

### Za održavanje visoke kvalitete zvuka

Pazite da po uređaju ili diskovima ne prolijete sok ili druga pića.

### Napomene o diskovima

- Ne izlažite diskove izravnom suncu ili izvorima topline. Ne ostavljajte ih na prednjoj ili stražnjoj ploči u vozilu parkiranim na suncu.
- Prije uporabe obrišite diskove krpom za čišćenje. Brišite ih ravnim potezima od središta prema rubu. Nemojte koristiti otapala poput benzina, razrjeđivača, komercijalnih sredstava za čišćenje ili antistatički raspršivač namijenjen čišćenju vinilnih ploča.
- **Diskovi koje uređaj NE MOŽE reproducirati**
  - Diskovi s naknadno stavljenim naljepnicama ili ljepljivim te papirnatim vrpčama. Tako se može oštetiti uređaj ili disk.
  - Diskovi nestandardnih oblika (oblik srca, kvadrata, zvijezde) ne mogu se reproducirati na ovom uređaju jer bi moglo doći do kvara.
  - Diskovi promjera 8 cm



### Napomene o CD-R/CD-RW-diskovima

- **Maksimalan broj:** (samo CD-R/CD-RW)
  - mapa (albuma): 150 (uključujući korijensku mapu).
  - datoteka (zapisa) i mapa: 300 (ako naziv mape/zapisa sadrži mnogo znakova, broj može biti i manji od 300).
  - prikazanih znakova po nazivu mape/zapisa: 32 (Joliet) ili 64 (Romeo).
- Kad je na multi-session disku prvi zapis CD-DA, uređaj ga prepoznaje kao CD-DA i druge sesije se ne reproduciraju.
- Ovaj uređaj je namijenjen reprodukciji diskova kompatibilnih s Compact Disc (CD) standardom. DualDisc diskovi i neki od glazbenih diskova kodiranih tehnologijom za zaštitu autorskih prava ne odgovaraju tom standardu i stoga se ne mogu koristiti s tim uređajem.

### • Diskovi koje uređaj NE MOŽE reproducirati

- CD-R/CD-RW diskove snimljene u lošoj kvaliteti.
- CD-R/CD-RW diskove snimljene na nekompatibilnom uređaju za snimanje.
- Nepravilno finalizirane CD-R/CD-RW diskove.
- CD-R/CD-RW diskove koji nisu snimljeni u glazbenom CD formatu ili MP3 formatu usklađenom s ISO9660 Level 1/Level 2, Joliet/Romeo ili multi-session.

### Slijed reprodukcije MP3/WMA zapisa

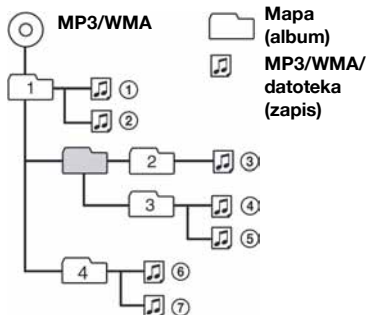

### O iPod uređaju

Na ovaj uređaj možete spojiti sljedeće iPode. Prije uporabe iPoda, nadogradite njegov softver u najnoviju inačicu.

- iPod mini\*
- iPod nano prve generacije
- iPod nano druge generacije (aluminijски)
- iPod nano druge generacije (video)
- iPod četvrte generacije\*
- iPod četvrte generacije (sa zaslonom u boji)\*
- iPod pete generacije (video)
- iPod classic
- iPod touch

\* Kad spojite iPod mini ili iPod četvrte generacije, funkcija Passenger control nije dostupna.

Ako imate bilo kakvih pitanja ili problema o ovom sustavu o kojima se ne govori u ovom priručniku, obratite se najbližem Sony dobavljaču.

## Održavanje

### Zamjena litijeve baterije daljinskog upravljača

U normalnim uvjetima baterije će trajati oko godinu dana. (Trajanje može biti i kraće, ovisno o uvjetima rada.) Kad baterija oslabi, domet daljinskog upravljača će se smanjiti. Zamijenite bateriju novom CR2025 litijevom baterijom. Korištenje druge baterije može dovesti do požara ili do eksplozije.

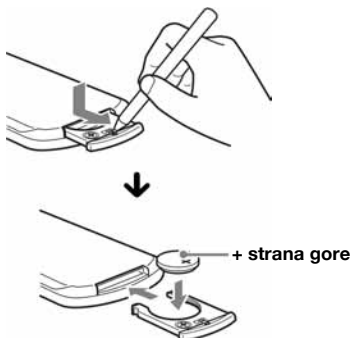

#### Napomene o litijevoj bateriji

- Držite litijevu bateriju van dohvata djece. Ako dođe do gutanja baterije, odmah potražite liječničku pomoć.
- Obrisite bateriju suhom krpom za postizanje dobrog kontakta.
- Provjerite polaritet baterije prije umetanja.
- Ne dodirujte bateriju metalnom pincetom, jer može doći do kratkog spoja.

#### UPOZORENJE

Baterija može eksplodirati uslijed nepravilnog rukovanja.

Bateriju nemojte puniti, rastavljati niti je bacati u vatru.

### Zamjena osigurača

Kod zamjene osigurača koristite osigurače iste vrijednosti. Ako osigurač pregori, provjerite priključak napajanja, te zamijenite osigurač. Ako osigurač ponovo pregori, možda je riječ o kvaru na uređaju. U tom slučaju se obratite najbližem Sonyjevom dobavljaču.

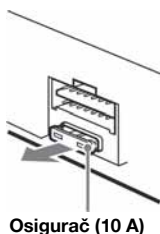

### Čišćenje priključaka

Uređaj možda neće dobro raditi ako spojevi između uređaja i prednje ploče nisu čisti. Da ne bi došlo do toga, skinite prednju ploču (str. 5) te očistite spojeve vatenim štapićem natopljenim alkoholom. Ne primjenjujte prejak pritisak jer bi moglo doći do oštećenja priključaka.

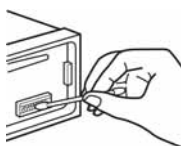

Glavni uređaj

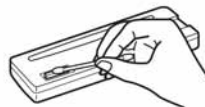

Stražnja strana prednje ploče

#### Napomene

- Iz sigurnosnih razloga prije čišćenja ugasite vozilo i izvadite ključ iz kontakt-brave.
- Nikad ne dodirujte priključke prstima ili metalnim predmetima.

## Vađenje uređaja

### 1 Skinite zaštitni okvir.

- 1 Izvadite prednju ploču (str. 5).
- 2 Pritisnite zaštitni okvir na oba kraja i zatim ga izvucite.

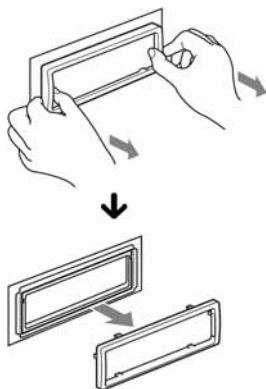

### 2 Izvadite uređaj

- 1 Istovremeno umetnite oba ključa za vađenje dok ne kliknu.

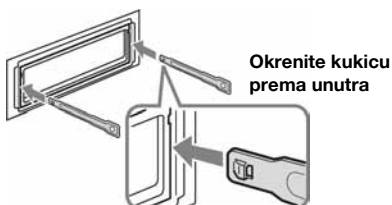

- 2 Povucite ključeve za vađenje kako biste oslobodili uređaj.

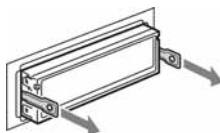

- 3 Izvucite uređaj iz ležišta.

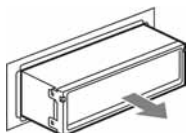

## Tehnički podaci

### CD uređaj

Omjer signal/šum: 120 dB  
Frekvencijski odziv: 10 – 20.000 Hz  
Zavijanje i podrhtavanje: Ispod mjerljive razine

### Radijski prijemnik

#### FM

Opseg ugadanja: 87,5 – 108,0 MHz  
Priključak antene: Vanjski antenski priključak  
Međufrekvencija: 150 kHz  
Iskoristiva osjetljivost: 10 dBf  
Selektivnost: 75 dB na 400 kHz  
Omjer signal/šum: 70 dB (mono)  
Odvajanje: 40 dB na 1 kHz  
Frekvencijski odziv: 30 – 15 000 Hz

#### MW/LW

Opseg ugadanja:  
MW: 531 – 1602 kHz  
LW: 153 – 279 kHz  
Priključak antene: Vanjski antenski priključak  
Međufrekvencija: 25 kHz  
Osjetljivost: MW: 26  $\mu$ V, LW: 45  $\mu$ V

### Pojačalo

Izlazi: Zvučnički izlazi (sigurni zapečaćeni spojevi)  
Impedancija: 4 – 8 ohma  
Maksimalna izlazna snaga: 52 W  $\times$  4 (na 4 ohma)

### Općenito

#### Izlazi:

Audio izlazi (prednji, odabir pomoćnog/stražnjeg)  
Kontrolni izlaz releja za automatsko izvlačenje antene  
Kontrolni izlaz pojačala snage

#### Ulazi:

ATT kontrolna priključnica za isključenje zvuka pri telefonskom pozivu  
Ulazna priključnica daljinskog upravljača  
Antenski ulaz  
Kontrolni ulaz sabirmice  
Audio ulaz sabirmice  
AUX ulazna priključnica (stereo mini priključak)  
Ulazna priključnica za iPod (dock priključak)

#### Tonske kontrole:

Niski tonovi:  $\pm$ 10 dB na 60 Hz (XPLOD)  
Srednji tonovi:  $\pm$ 10 dB na 1 kHz (XPLOD)  
Visoki tonovi:  $\pm$ 10 dB na 10 kHz (XPLOD)

Napajanje: 12 V DC akumulator (negativni pol na uzemljenje)

Napon: 11 – 16 V

Dimenzije: Približno 178  $\times$  50  $\times$  179 mm (š/v/d)

#### Dimenzije za ugradnju:

Približno 182  $\times$  53  $\times$  162 mm (š/v/d)

Masa: Približno 1,3 kg

#### Isporučeni pribor:

Dijelovi za instalaciju i spajanje (1 komplet)

## Dodatna oprema/pribor:

- Daljinski upravljač: RM-X114
- Zakretni upravljač RM-X4S
- BUS kabel (isporučen uz RCA kabel): RC-61 (1 m), RC-62 (2 m)
- CD izmjenjivač (za 6 diskova): CDX-T69
- Selektor izvora: XA-C40
- Adapter sučelja za iPod: XA-120IP

Vaš prodavatelj možda neće imati sav navedeni pribor. Zatražite detaljne informacije.

*Dizajn i tehničke značajke uređaja su podložni promjenama bez prethodne obavijesti. Proizvođač ne preuzima odgovornost za eventualne tiskarske pogreške.*



- Halogenirani usporivači vatre nisu korišteni u određenim tiskanim pločicama.
- Halogenirani usporivači vatre nisu korišteni u kućinstima.
- Pakirni jastučići izrađeni su od papira.

## U slučaju problema

Sljedeća tablica će vam pomoći u rješavanju problema koji se mogu pojaviti u radu uređaja. Prije pregleda donje tablice, provjerite spojeve uređaja i postupke uporabe.

Ne uspijete li riješiti problem, posjetite sljedeću internetsku stranicu:

### Internetska stranica s podrškom

<http://support.sony-europe.com>

## Općenito

### Nema napajanja uređaja.

- Provjerite spojeve. Ako je sve u redu, provjerite osigurač.
- Ako je uređaj isključen i nestane prikaz pokazivača, ne možete njime upravljati daljinskim upravljačem. → Uključite uređaj.

### Automatska antena se ne izvlači.

Antena nema relej.

### Nema zvuka.

- Uključena je funkcija ATT ili je glasnoća smanjena zbog tel. razgovora (Telephone ATT) (kad je spojni kabel telefona u vozilu spojen na ATT).
- Kontrola "FAD" nije postavljena u središnji položaj za sustav s dva zvučnika.

### Nema zvučnog signala.

- Zvučni signal je isključen (str. 14).
- Spojeno je dodatno pojačalo i ne koristi se ugrađeno.

### Sadržaj memorije je izbrisan.

- Pritisnuli ste tipku RESET. → Ponovo pohranite podešenja u memoriju.
- Kabel za napajanje ili akumulator su odspojeni ili su spojeni nepravilno.

### Pohranjene postaje i prikaz točnog vremena su obrisani.

### Osigurač je pregorio.

### Buka kod okretanja ključa u kontakt bravi.

Kabeli prema konektoru automobila nisu dobro spojeni.

### Pokreće se prikaz mogućnosti (demo) kod reprodukcije ili prijema.

Ako se uređajem ne rukuje 5 minuta uz postavku "DEMO-ON", započinje demo prikaz. → Podesite "DEMO-OFF" (str. 14).

### Indikatori nestaju/ne pojavljuju se na pokazivaču.

- Podesili ste "DIMMER-ON" (str. 14).
- Oznake na pokazivaču se isključe ako pritisnete i zadržite tipku **OFF**. → Ponovno pritisnite i zadržite pritisnutom tipku **OFF** na uređaju dok se prikaz ponovno ne uključi.
- Priključci su zaprljani (str. 18).

### Funkcija Auto Off ne radi

Uređaj je uključen. Funkcija Auto Off se aktivira nakon isključenja uređaja.

→ Isključite uređaj.

## CD reprodukcija

### Ne možete uložiti disk.

- Već je uložen drugi disk.
- Disk je nasilno uložen naopako ili nepravilno.

### Reprodukcija diska ne započinje.

- Oštećen ili zaprljan disk.
- Pokušali ste reproducirati CD-R/CD-RW koji nije audio (str. 17).

### Nije moguće reproducirati MP3/WMA datoteke.

Disk nije kompatibilan s MP3/WMA formatom ili verzijom. Pojednosti o kompatibilnim diskovima i formatima potražite na internetskoj stranici s podrškom.

### Za početak reprodukcije MP3/WMA zapisa treba dulje vrijeme nego za ostale.

Sljedećim diskovima treba duže vrijeme za početak reprodukcije:

- diskovi komplicirane strukture.
- diskovi snimljeni u Multi Session formatu.
- diskovi kojima možete dodati podatke.

### Prikazani podaci se ne pomiču pokazivačem.

- Kod diskova s mnogo znakova može doći do tog problema.
- Funkcija "A.SCRL" je podešena na "OFF".  
→ Podesite "A.SCRL-ON" (str. 14)  
→ Pritisnite i zadržite **(DISPL)** (SCRL).

### Zvuk preskače.

- Niste dobro ugradili uređaj.  
→ Uređaj ugradite pod kutom manjim od 45° u stabilan dio automobila.
- Neispravan ili zaprljan disk.

### Ne rade tipke.

#### Disk se ne izbacuje.

Pritisnite tipku RESET (str. 4).

## Prijem radiopostaja

### Nije moguć prijem postaja.

#### Zvuk je pun šumova.

- Nije ispravno spojeno.  
→ Spojite kabel aktivne antene (plavi) ili izvora napajanja (crveno) na izvor napajanja antenskog pojačala u automobilu (samo ako vaš automobil ima ugrađenu FM/MW/LW antenu na stražnjem/bočnom staklu).
- Provjerite spoj antene
- Antena se ne izvlači, provjerite spoj na kabelu za kontrolu antene.

### Slušanje ugođenih postaja nije moguće.

- Pohranite točnu frekvenciju u memoriju.
- Signal s odašiljača je preslab.

### Nije moguće automatsko ugađanje.

- Nije ispravno podešena funkcija traženja lokalnih postaja.  
→ Pretraživanje se prečesto zaustavlja:  
Podesite "LOCAL-ON" (str. 14).
- Ugađanje se ne zaustavlja na postaji:  
Podesite "MONO-ON" (str. 14).
- Emitirani signal je preslab.  
→ Izvršite ručno ugađanje.

### Tijekom FM prijema trepće indikator "ST".

- Ugodite točnu frekvenciju.
- Signal odašiljača je preslab.  
→ Podesite "MONO-ON" (str. 14).

### FM stereo program se čuje mono.

Uređaj je podešen na mono prijem.  
→ Podesite "MONO-OFF" (str. 14).

## RDS

### Nakon nekoliko sekundi slušanja započinje pretraživanje (SEEK).

Postaja nije TP ili ima slab signal.  
→ Isključite funkciju TA (str. 10).

### Nema prometnih informacija.

- Uključite funkciju TA (str. 10).
- Postaja ne emitira prometne informacije iako je TP.  
→ Ugodite drugu postaju.

### PTY prikazuje "- - - - -".

- Trenutna postaja nije RDS postaja.
- RDS podaci nisu primljeni.
- Postaja ne emitira signal vrste programa.

## Prikaz/poruke grešaka

### CHECKING

Autoradio provjerava povezanost s iPod uređajem.  
→ Pričekajte dok se provjera povezanosti ne završi.

### COM ERR

Zbog nepravilnog spajanja, podaci nisu pravilno razmijenjeni između sustava i iPod uređaja.  
→ Ponovno spojite iPod i.

### ERROR\*1

- Disk je zaprljan ili uložen naopako\*2.  
→ Očistite ga ili uložite pravilno.
- Disk je prazan.
- Disk se ne može reproducirati zbog problema.  
→ Uložite drugi disk.
- Autoradio nije automatski prepoznao iPod uređaj.  
→ Spojite ga ponovno.

### FAILURE

Neispravno su spojeni zvučnici/pojačala.  
→ Pogledajte upute za ugradnju/povezivanje.

### LOAD

CD izmjenjivač učitava disk.  
→ Pričekajte da se učitavanje završi.

### L. SEEK +/-

Uključena je funkcija traženja lokalnih postaja tijekom automatskog ugađanja.

nastavlja se na sljedećoj stranici →

---

**NO AF**

Odabrana postaja nema alternativnu frekvenciju.  
→ Pritisnite (SEEK) -/+ dok trepće naziv postaje.  
Uređaj počinje tražiti drugu frekvenciju istih podataka o programu PI (pojavljuje se "PI SEEK").

---

**NO DISC**

U CD izmjenjivač nije umetnut disk.  
→ Umetnite disk u CD izmjenjivač.

---

**NO IPOD**

iPod nije spojen.  
→ Spojite iPod na priključak sustava.  
Ako se "NO IPOD" pojavi nakon spajanja iPod uređaja na sustav, odspojite iPod i ponovno ga spojite.

---

**NO MAG**

U CD izmjenjivač nije umetnut spremnik diskova.  
→ Umetnite spremnik diskova u CD izmjenjivač.

---

**NO MUSIC**

Disk/iPod uređaj nema glazbenih datoteka.  
→ Uložite glazbeni CD disk u uređaj.  
→ Spojite iPod uređaj koji sadrži audio datoteke.

---

**NO NAME**

Disk ne sadrži naziv diska/albuma/izvođača/zapisa.

---

**NO SUPRT** (iPod nije podržan)

Uređaj ne podržava spojeni iPod.

---

**NO TP**

Uređaj nastavlja pretraživanje dok ne pronađe dostupnu TP postaju.

---

**OFFSET**

Možda je posrijedi interni kvar.  
→ Provjerite spojeve. Ako poruka greške ostane prikazana, obratite se ovlaštenom Sony servisu.

---

**READ**

Uređaj učitava sve podatke o zapisima i albumima s diska/iPod uređaja.  
→ Pričekajte da završi postupak učitavanja i reprodukcija će započeti automatski. Ovisno o strukturi diska, možda će trebati dulje od minute.

---

**RESET**

CD/CD izmjenjivač/iPod uređaj ne radi zbog nekih problema.  
→ Pritisnite tipku RESET (str. 4).

---

**"LLLL" ili "rrrr"**

Disk je tijekom pretraživanja naprijed/natrag došao do početka ili do kraja i nije moguće daljnje pretraživanje.

---

**"\_"**

Oznaka se ne može prikazati kod ovog uređaja.

---

Ako ovi postupci ne pomognu otkloniti problem, obratite se ovlaštenom Sonyjevom servisu.  
Ako auto radio odnosite na popravak zbog CD uređaja, molimo ponesite i disk koji ste koristili kad ste uočili problem.

\*1 Dode li do pogreške tijekom reprodukcije CD-a, broj diska se ne pojavljuje na pokazivaču.

\*2 Na pokazivaču se pojavi broj diska koji uzrokuje problem.



Upišite serijski broj (SERIAL NO.) na predviđeno mjesto. Broj se nalazi na naljepnici na kućištu sustava. Kad ispunite ovu identifikacijsku karticu, nikako je nemojte ostavljati u vozilu s ostatkom uputa. Spremite identifikacijsku karticu na sigurno mjesto jer može poslužiti za identifikaciju vašeg uređaja u slučaju krađe.

autoradio

**Identifikacijska  
kartica**

**SONY**<sup>®</sup>

Ova identifikacijska kartica služi kao dokaz o vlasništvu u slučaju krađe uređaja.

Preporučujemo da ovu karticu ne čuvate u vozilu kako biste izbjegli zlouporabu.

Model

CDX-GT45IP

Serijski broj (SERIAL NO.)

<http://www.sony.net/>

Sony Corporation