

**SONY**

4-468-083-01(1)  
(SI-CR-BS-SR)

Izmenljivi objektiv  
Izmjenjivi objektiv  
Izmjenjivi objektiv  
Zamenljivi objektiv

Navodila za uporabo  
Upute za upotrebu  
Uputstvo za upotrebu  
Uputstvo za upotrebu

Vario-Tessar T **\***  
E 16-70mm F4 ZA OSS



**α**

E-mount

©2013 Sony Corporation

SEL1670Z

http://www.sony.net/



4468083010

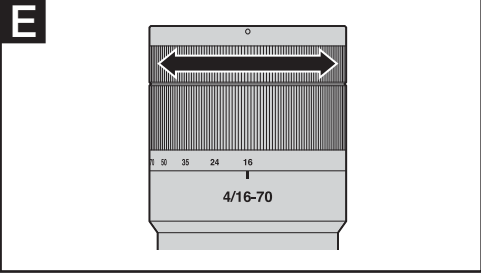
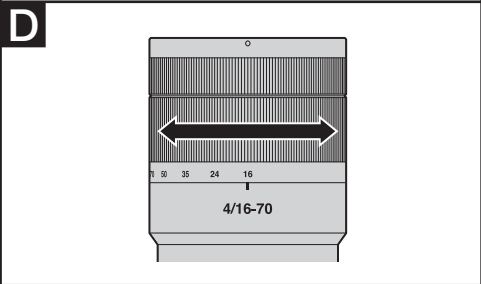
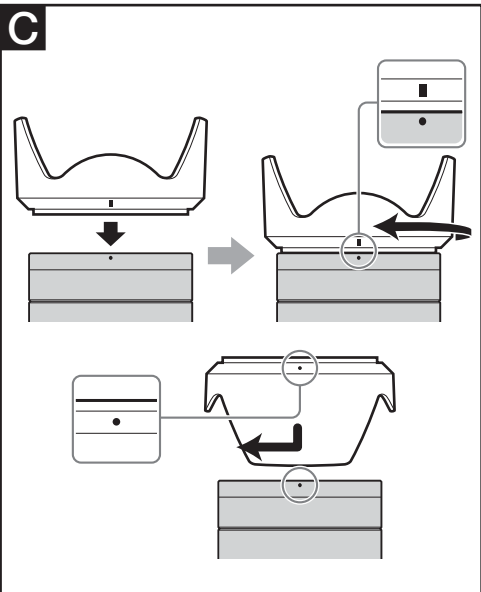

## Slovenščina

Ta priročnik z navodili opisuje uporabo objektivov. Opombe glede uporabe najdete v ločenem dokumentu »Previdnostni ukrepi pred uporabo«. Pred uporabo objektivna preberite oba dokumenta.

Ta objektiv je zasnovan za fotoaparate Sony E-mount s sistemom a. Objektivna ne morete uporabljati na fotoaparatih A-mount.

Objektiv Vario-Tessar T **\*** E 16-70mm F4 ZA OSS sta skupaj razvila podjetje Carl Zeiss in družba Sony Corporation za fotoaparate Sony E-mount. Objektiv je proizveden v skladu s strogimi standardi in sistemom za zagotavljanje kakovosti podjetja Carl Zeiss.

Za dodatne informacije o zdražljivosti obiščite spletno mesto Sony za svoje območje ali se obrnite na prodajalca izdelkov Sony ali lokalnega pooblašćenega serviserja izdelkov Sony.

## Opombe o uporabi

- Ko prenašate foto aparat z namešćenim objektivom, vedno čvrsto držite foto aparat in objektiv.
- Med zoomiranjem ne držite za izstopajoči del objektivna.

### Previdnostni ukrepi pri uporabi bliskavice

- Ko uporabljate bliskavico, vedno odstranite senćilo objektivna in slikajte vsaj 1 m stran od predmeta. Če uporabljate bliskavico z doloćenimi objektivni, lahko objektiv delno blokira svetlobo bliskavice, kar povzroči senco na dnu slike.

### Vinjetiranje

- Pri uporabi objektivna postanejo robovi zaslona temnejši od središća. Če želite omiliti ta pojav, imenovan vinjetiranje, zaprite zaslonko za 1 do 2 stopnji.

## A Deli fotoaparata

- Oznaka senćila
- Obroč za ostrjenje
- Obroč za zoom
- Lestvica gorišćne razdalje
- Oznaka gorišćne razdalje
- Kontakti objektivna\*
- Oznaka namestitve

\* Ne dotikajte se kontaktov objektivna.

## B Namešćanje in odstranjevanje objektivna

### Namešćanje objektivna (glejte sliko B-1)

#### 1 Odstranite stranski in sprednji pokrov objektivna in zašćitni pokrov na ohišju fotoaparata.

- Sprednji pokrov objektivna lahko namestite/odstranite na dva načina, (1) in (2). Ko namešćate/odstranjujete pokrov objektivna z namešćenim senćilom objektivna, uporabite način (2).

#### 2 Poravnajte bele oznake na ohišju objektivna z belimi oznakami na fotoaparatu (oznaka namestitve), nato vstavite objektiv v ohišje objektivna na fotoaparatu in ga zavrtite v smeri urinega kazalca, da se zaskoči.

- Med namešćanjem objektivna ne držite gumba za odstranitev objektivna.
- Ne namešćajte objektivna pod kotom.

## Odstranjevanje objektivna (glejte sliko B-2)

### Pritisnite in držite gumb za odstranitev objektivna na fotoaparatu, zavrtite objektiv v nasprotni smeri urinega kazalca, dokler se ne ustavi, in odstranite objektiv.

## C Namešćanje senćila objektivna

Priporočamo, da uporabite senćilo objektivna, da zmanjšate blešćanje in zagotovite najboljšo kakovost slike.

### Poravnajte rdečo črto na senćilu objektivna z rdečo piko na objektivu (oznaka senćila), nato vstavite senćilo objektivna v ohišje objektivna in ga zavrtite v smeri urinega kazalca, dokler se ne zaskoči in je rdeća pika na senćilu objektivna poravnana z rdečo piko na objektivu (oznaka senćila).

- Ko uporabljate bliskavico, odstranite senćilo objektivna, da preprećite blokiranje svetlobe bliskavice.
- Pri shranjevanju naj bo senćilo objektivna namešćeno na objektiv v obratni smeri.

## D Zoomiranje

### Zavrtite obroć za zoom, da nastavite želeno gorišćno razdaljo.

## E Ostrjenje

Ostrino lahko nastavite na tri načine.

### • Samodejno ostrjenje

Foto aparat samodejno nastavi ostrino.

### • DMF (neposredno roćno ostrjenje)

Ko foto aparat nastavi ostrino v samodejnem ostrjenju, jo lahko roćno popravite.

### • Roćno ostrjenje

Ostrino nastavite roćno.

Za več podrobnosti o nastavitvah načinov upoštevajte priročnik z navodili, ki je priložen fotoaparatu.

## Tehnićni podatki

Ime izdelka (Ime modela)	Vario-Tessar T <b>*</b> E 16-70mm F4 ZA OSS (SEL1670Z)
Gorišćna razdalja formata, ekvivalentnega 35 mm* (mm)	24-105
Skupine-elementi objektivna	12-16
Vidni kot*	83°-23°
Najmanjša razdalja izostritve** (m)	0,35
Najvećja povećava (X)	0,23
Najmanjše gorišćno razmerje	f/22
Premer filtra (mm)	55
Dimenzije (najvećji premer × višina) (pribl., mm)	66,6×75
Teža (pribl., g)	308
Funkcija kompenzacije tresenja	Da

\* Zgoraj navedene vrednosti za gorišćno razdaljo formata, ekvivalentnega 35 mm, in vidni kot veljajo za fotoaparate z izmenljivimi objektivni s slikovnim senzorjem velikosti APS-C.

\*\* Najmanjša razdalja izostritve je razdalja od slikovnega senzorja do predmeta.

- Pri nekaterih mehanizmih objektivov se gorišćna razdalja lahko spremeni s spremembo razdalje snemanja. Navedene gorišćne razdalje veljajo, ko je način izostritve nastavljen na neskonćno.

Priložena oprema

Objektiv (1), sprednji pokrov objektivna (1), pokrov za zadnjo stran objektivna (1), senćilo objektivna (1), torbica za leće (1), niz natisnjene dokumentacije

Oblika in tehnićni podatki se lahko spremenijo brez obvestila.

**α** je blagovna znamka podjetja Sony Corporation.

## Hrvatski

Ovaj priručnik s uputama objašnjava kako upotrebljavati objektiv. Napomene o upotrebi nalaze se u posebnom dokumentu „Mjere opreza prije upotrebe“. Prije upotrebe objektivna obavezno proćitajte oba dokumenta.

Ovaj je objektiv dizajniran za E-mount fotoaparate sustava fotoaparata Sony a. Ne možete ga upotrebljavati na A-mount fotoaparatom. Objektiv Vario-Tessar T **\*** E 16-70mm F4 ZA OSS zajednićki su izradili grupacija Carl Zeiss i tvrtka Sony Corporation i dizajniran je za E-mount fotoaparate tvrtke Sony. Ovaj je objektiv proizveden u skladu sa strogim normama i sustavom osiguranja kvalitete grupacije Carl Zeiss.

Dodatne informacije o kompatibilnosti potražite na web-mjestu tvrtke Sony na svom području ili se obratite svom prodavaću Sony proizvoda ili ovlaštenom lokalnom servisu tvrtke Sony.

## Napomene o upotrebi

- Pri nošenju fotoaparata na koji je pričvršćen objektiv uvijek čvrsto držite i foto aparat i objektiv.
- Pri zumiranju nemojte držati dio objektivna koji izlazi iz fotoaparata.

### Mjere opreza pri upotrebi bljeskalice

- Kada upotrebljavate bljeskalicu, uvijek uklonite sjenilo za objektiv i snimajte na udaljenosti od najmanje 1 m (3,3 stope) od objekta. U određenim kombinacijama objektivna i bljeskalice objektiv može djelomićno blokirati svjetlo bljeskalice i izazvati sjenu na dnu slike.

### Vinjetiranje

- Pri upotrebi objektivna kutovi zaslona postaju tamniji od središta. Da biste smanjili utjecaj te pojave (zvane vinjetiranje), zatvorite otvor blende za 1 do 2 granićnika.

## A Identifikacija dijelova

- Oznaka sjenila
- Prsten za fokusiranje
- Prsten za zumiranje
- Skala žarišne duljine
- Oznaka žarišne duljine
- Kontakti za objektiv\*
- Oznaka za postavljanje

\* Nemojte dodirivati kontakte objektivna.

## B Prićvršćivanje i skidanje objektivna

### Postupak za pričvršćivanje objektivna (Pogledajte ilustraciju B-1.)

#### 1 Uklonite stražnji i prednji poklopac objektivna i poklopac kućišća fotoaparata.

- Prednji poklopac objektivna možete pričvrstiti/skinuti na dva načina, (1) i (2). Kada pričvršćujete/skidate poklopac objektivna dok je sjenilo pričvršćeno za objektiv, upotrijebite način (2).

#### 2 Poravnajte bijelu oznaku na cijevi objektivna s bijelom oznakom na fotoaparatu (oznaka za postavljanje), a zatim umetnite objektiv u sklop za postavljanje na fotoaparatu i okrećite ga u smjeru kazaljke na satu dok ne sjedne na mjesto.

- Pri postavljanju objektivna nemojte pritiskati gumb za otpuštanje objektivna na aparatu.
- Nemojte postavljati objektiv pod kutom.

### Postupak za uklanjanje objektivna (Pogledajte ilustraciju B-2.)

#### Držeći pritisnut gumb za otpuštanje objektivna na fotoaparatu, okrećite objektiv u smjeru kazaljke na satu dok se ne zaustavi, a zatim skinite objektiv.

## C Prićvršćivanje sjenila za objektiv

Preporučuje se upotreba sjenila za objektiv radi smanjenja bljeska i postizanja maksimalne kvalitete slike.

### Poravnajte crvenu crtu na sjenilu za objektiv s crvenom toćkom na objektivu (oznaka sjenila), a zatim umetnite sjenilo za objektiv u sklop za postavljanje objektivna na fotoaparatu i okrećite ga u smjeru kazaljke na satu dok ne sjedne na svoje mjesto i dok se crvena toća na sjenilu za objektiv ne poravnna s crvenom toćkom na objektivu (oznaka sjenila).

- Kada s fotoaparatom upotrebljavate bljeskalicu, uklonite sjenilo za objektiv kako biste izbjegli blokiranje svjetla bljeskalice

- Pri pohranjivanju sjenilo za objektiv pričvrstite na objektiv stražnjom stranom.

## D Zumiranje

### Okrenite prsten za zumiranje na željenu žarišnu duljinu.

## E Fokusiranje

Postoje tri načina fokusiranja.

### • Automatsko fokusiranje

Foto aparat se fokusira automatski.

### • DMF (Izravno rućno fokusiranje)

Nakon što se fotoaprat fokusira u načinu automatskog fokusiranja, fine prilagodbe možete izvršiti rućno.

### • Rućno fokusiranje

Fokusirate rućno.

Pojedinosti o postavkama načina potražite u priručniku s uputama koji ste dobili s fotoapratom.

## Specifikacije

Naziv proizvoda (Naziv modela)	Vario-Tessar T <b>*</b> E 16-70mm F4 ZA OSS (SEL1670Z)
Žarišna duljina ekvivalentna 35-milimetarskom formatu* (mm)	24-105
Skupine objektivna – elementi	12-16
Vidni kut*	83°-23°
Minimalni fokus** (m (stope))	0,35 (1,15)
Maksimalno povećanje (X)	0,23
Minimalni f-stop	f/22
Promjer filtra (mm)	55
Dimenzije (maksimalni promjer × visina) (pribl., mm (in.))	66,6×75 (2 5/8×3)
Težina (pribl., g (unce))	308 (10,9)
Funkcija kompenzacije tresnje	Da

\* Gore prikazane vrijednosti za žarišnu duljinu i vidni kut ekvivalentan 35-milimetarskom formatu odnose se na fotoaparate s izmjenjivim objektivima opremljene slikovnim senzorom velićine APS-C.

\*\* Minimalni fokus je udaljenost od slikovnog sezora do objekta.

- Ovisno o mehanizmu objektivna žarišna duljina može se promijeniti sa svakom promjenom u udaljenosti snimanja. Za gore navedene žarišne duljine pretpostavlja se da je objektiv fokusiran na beskonaćnost.

Priložene stavke

Objektiv (1), Prednji poklopac za leću (1), Stražnji poklopac za leću (1), Sjenilo za objektiv (1), Torbica za objektiv (1), Komplet tiskane dokumentacije

Dizajn i specifikacije podložni su promjenama bez prethodne najave.

**α** je zaštitni znak tvrtke Sony Corporation.

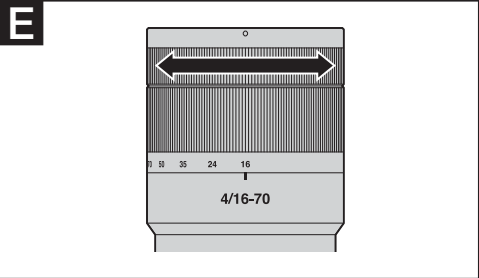
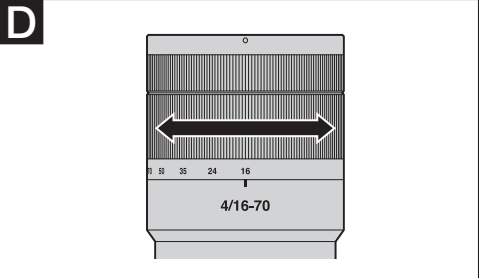
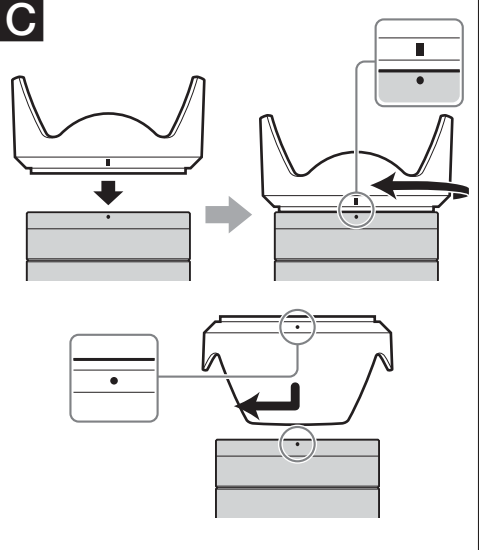
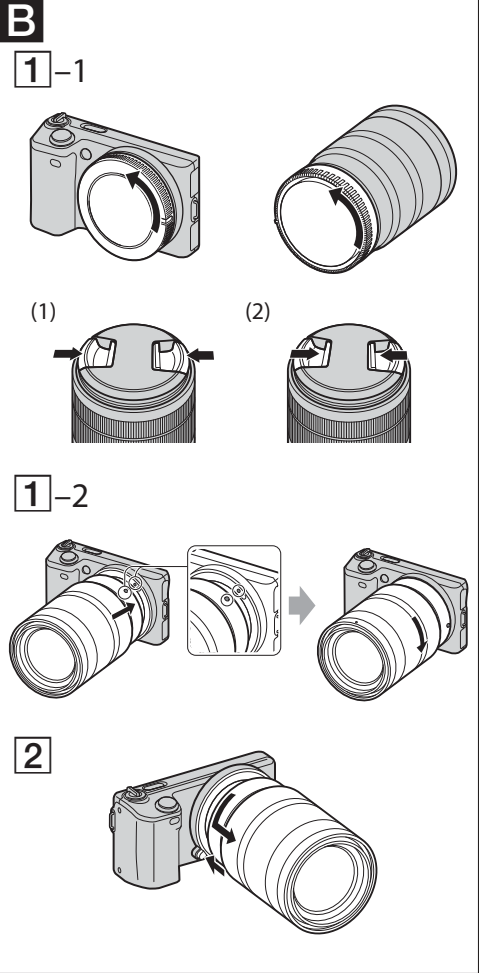
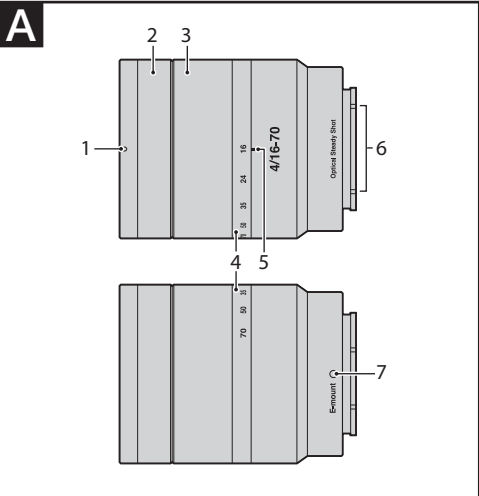

## Bosanski

Ovaj priručnik za upotrebu objašnjava kako se upotrebljava objektiv. Napomene o upotrebi nalaze se u posebnom dokumentu “Mjere opreza prije upotrebe”. Prije upotrebe objektiva obavezno pročitajte oba dokumenta.

Ovaj objektiv je namijenjen za E-mount fotoaparate sistema Sony α. Ne možete ga upotrebljavati na A-mount fotoaparatomima. Objektiv Vario-Tessar T **\***E 16-70mm F4 ZA OSS zajednički su izradili grupa Carl Zeiss i Sony Corporation i dizajniran je za E-mount fotoaparate kompanije Sony. Objektiv je proizveden u skladu sa strogim standardima i sistemom osiguranja kvaliteta grupe Carl Zeiss.

Dodatne informacije o kompatibilnosti potražite na web lokaciji kompanije Sony na svom području ili se obratite svom prodavaču Sony proizvoda ili ovlaštenom lokalnom servisu kompanije Sony.

## Napomene o upotrebi

- Pri nošenju fotoaparata na koji je pričvršćen objektiv uvijek čvrsto držite i fotoaparat i objektiv.
- Nemojte držati za dio objektiva koji izlazi iz fotoaparata prilikom zumiranja.

### Mjere opreza pri upotrebi blica

- Kada upotrebljavate blic, uvijek maknite sjenilo objektiva i snimajte sa udaljenosti od najmanje 1 m (3,3 stope) od objekta. U određenim kombinacijama objektiva i blica, objektiv može djelimično blokirati svjetlo blica i uzrokovati sjenu u dnu slike.

### Vinjetiranje

- Pri upotrebi objektiva uglovi ekrana postaju tamniji od središta. Da biste smanjili uticaj ove pojave (zvane vinjetiranje), zatvorite otvor blende za 1 do 2 podioka.

## A Identifikacija dijelova

- Oznaka na sjenilu
- Prsten za fokusiranje
- Prsten za zumiranje
- Skala žižne daljine
- Oznaka žižne daljine
- Kontakti za objektiv\*
- Oznaka za postavljanje

\* Nemojte dodirivati kontakte objektiva.

## B Pričvršćivanje i skidanje objektiva

### Pričvršćivanje objektiva (Pogledajte ilustraciju B–1.)

- Uklonite stražnji i prednji poklopac objektiva i poklopac kućišta fotoaparata.**
  - Prednji poklopac objektiva možete pričvrstiti/skinuti na dva načina, (1) i (2). Kada pričvršćujete/skidate poklopac objektiva dok je pričvršćeno sjenilo objektiva, koristite (2).
- Poravnajte bijelu oznaku na obodu objektiva s bijelom oznakom na fotoaparatu (oznaka za postavljanje), a zatim umetnite objektiv u sklop za postavljanje na fotaparatu i okrećite ga u smjeru kazaljke na satu dok ne uklopi na svoje mjesto.**
  - Pri postavljanju objektiva nemojte pritiscati dugme za otpuštanje objektiva na aparatu.
  - Nemojte postavljati objektiv pod uglom.

### Uklanjanje objektiva (Pogledajte ilustraciju B–2.)

Držeći pritisnutim dugme za otpuštanje objektiva na fotoaparatu, okrećite objektiv u smjeru kazaljke na satu dok se ne zaustavi, zatim skinite objektiv.

## C Pričvršćivanje sjenila objektiva

Preporučuje se upotreba sjenila objektiva radi smanjenja bljeska i postizanja maksimalnog kvaliteta slike.

**Poravnajte crvenu crtu na sjenilu objektiva s crvenom tačkom na objektivu (oznaka sjenila), a zatim umetnite sjenilo objektiva u sklop za postavljanje objektiva na fotoaparatu i okrećite ga u smjeru kazaljke na satu dok ne uklopi na svoje mjesto i dok se crvena tačka na sjenilu objektiva ne poravna s crvenom tačkom na objektivu (oznaka sjenila).**

- Kada upotrebljavate blic fotoaparata, uklonite sjenilo objektiva kako biste izbjegli blokiranje svjetla blica
- Pri pohranjivanju sjenilo objektiva okrenite na stražnju stranu i pričvrstite na objektiv.

## D Zumiranje

Okrenite prsten za zumiranje na željenu žižnu daljinu.

## E Fokusiranje

Postoje tri načina fokusiranja.

- Automatsko fokusiranje** Fotoaparat se fokusira automatski.
- DMF (direktno ručno fokusiranje)** Nakon automatskog fokusiranja fotoaprata, fino prilagodavanje možete vršiti ručno.
- Ručno fokusiranje** Fokusirate ručno.

Detalje o postavljanju načina fokusiranja potražite u priručniku za upotrebu isporučenom s fotoaparatom.

## Specifikacije

Naziv proizvoda (Naziv modela)	Vario-Tessar T <b>*</b> E 16-70mm F4 ZA OSS (SEL1670Z)
Žižna daljina ekvivalentna 35-milimetarskom formatu* (mm)	24-105
Grupe objektiv <span></span> a - elementi	12-16
Vidni ugao*	83°-23°
Minimalni fokus** (m (stope))	0,35 (1,15)
Maksimalno povećanje (X)	0,23
Minimalni f-stop	f/22
Prečnik filtera (mm)	55
Dimenzije (maksimalni prečnik × visina) (pribl., mm (in.))	66,6×75 (2 5/8×3)
Težina (pribl., g (unce))	308 (10,9)
Funkcija kompenzacije trešnje	Da

\* Gore prikazane vrijednosti za žižnu daljinu i vidni ugao ekvivalentan 35-milimetarskom formatu odnose se na fotoaparate s izmjenjivim objektivima opremljene senzorom slike veličine APS-C.

\*\* Minimalni fokus je udaljenost od senzora slike do objekta.

- Ovisno o mehanizmu objektiva, žižna daljina se može promijeniti sa svakom promjenom udaljenosti snimanja. Za gore navedene žižne daljine pretpostavlja se da je objektiv fokusiran na beskonačnost.

Priložene stavke
Objektiv (1), Prednji poklopac objektiva (1), Stražnji poklopac objektiva (1), Sjenilo objektiva (1), Torbica za objektiv (1), Komplet odštampane dokumentacije

Dizajn i specifikacije su podložni promjenama bez prethodne najave.

**α** je zaštitni znak kompanije Sony Corporation.

## Srpski

U ovom priručniku je objašnjeno kako se koriste objektivi. Napomene o korišćenju možete pronaći u zasebnom odeljku „Mere opreza koje treba preduzeti pre korišćenja“. Obavezno pročitajte oba dokumenta pre korišćenja objektiva.

Ovaj objektiv je osmišljen za fotoaparate sa E bajonetom iz sistema fotoaparata Sony α. Ne može da se koristi za fotoaparate sa A bajonetom. Model Vario-Tessar T **\***E 16-70mm F4 ZA OSS je napravljen u saradnji kompanije Carl Zeiss i korporacije Sony i osmišljen je za Sony fotoaparate sa E bajonetom. Ovaj objektiv se proizvodi u skladu sa strogim standardima i sistemom za proveru kvaliteta kompanije Carl Zeiss.

Detaljnije informacije o kompatibilnosti možete da pronađete na web sajtu kompanije Sony za vašu zemlju ili se obratite Sony prodavcu ili lokalnom ovlašćenom Sony servisu.

## Napomene o korišćenju

- Kada nosite fotoaparat sa postavljenim objektivom, uvek držite čvrsto i fotoaparat i objektiv.
- Nemojte objektiv držati za deo koji se izvlači prilikom zumiranja.

### Mere opreza za korišćenje blica

- Kada koristite blic, uvek skinite senilo za objektiv i snimajte na razdaljini od najmanje 1 m (3,3 stope) od objekta. Kod određenih kombinacija objektiva i blica, može se desiti da objektiv delimično blokira osvetljenje blica i da se u dnu slike pojavi senka.

### Vinjetiranje

- Prilikom korišćenja objektiva, uglovi ekrana postaju tamniji od centralnog dela. Da biste umanjili efekat ovog fenomena (koji se zove vinjetiranje), smanjite otvor blende za 1 do 2 podeoka.

## A Indeks delova

- Oznaka senila
- Prsten za fokusiranje
- Prsten za zumiranje
- Skala fokusne dužine
- Oznaka fokusne dužine
- Sočiva objektiva\*
- Oznaka za montiranje

\* Ne dodirujte sočiva objektiva.

## B Postavljanje i skidanje objektiva

### Postavljanje objektiva (Pogledajte crtež B–1.)

- Skinite zadnji i prednji poklopac za objektiv i poklopac kućišta fotoaparata.**
  - Prednji poklopac za objektiv možete da postavite/skinete na dva načina, (1) i (2). Kada postavljate/skidate poklopac za objektiv sa postavljenim senilom za objektiv, koristite način (2).
- Belu oznaku na telu objektiva poravnajte sa belom oznakom na fotoaparatu (oznaka za montiranje), a zatim ubacite objektiv u bajonet fotoaparata i okrećite ga u smeru kretanja kazaljki na satu dok ga ne fiksirate.**
  - Prilikom montiranja objektiva nemojte držati pritisnuto dugme za oslobađanje objektiva.
  - Nemojte montirati objektiv pod uglom.

### Skidanje objektiva (Pogledajte crtež B–2.)

Držite pritisnuto dugme za oslobađanje objektiva i okrećite objektiv u smeru suprotnom od kretanja kazaljki na satu dok se ne zaustavi, a zatim skinite objektiv.

## C Postavljanje senila za objektiv

Upotreba senila za objektiv se preporučuje za umanjenje odsjaja i za postizanje najboljeg kvaliteta slike.

**Crvenu liniju na senilu za objektiv poravnajte sa crvenom tačkom na objektivu (oznaka za senilo), zatim ubacite senilo za objektiv u bajonet i okrećite ga u smeru kretanja kazaljki na satu dok ne klikne, pri čemu crvena tačka na senilu za objektiv mora da bude u ravni sa crvenom tačkom na objektivu (oznaka za senilo).**

- Kada uz fotoaparat koristite blic, skinite senilo za objektiv da ne bi blokiralo osvetljenje blica.
- Za potrebe skladištenja, senilo za objektiv postavite na objektiv naopako.

## D Zumiranje

Okrenite prsten za zumiranje na željenu fokusnu dužinu.

## E Fokusiranje

Postoje tri načina za fokusiranje.

- Automatsko fokusiranje** Fotoaparat fokusira automatski.
- DMF (direktno ručno fokusiranje)** Nakon što fotoaparat izvrši automatsko fokusiranje, precizno podešavanje fokusa možete vršiti ručno.
- Ručno fokusiranje** Fokusirate ručno.

Detaljnije informacije možete pronaći u priručniku koji ste dobili uz fotoaparat.

## Specifikacije

Naziv proizvoda (Naziv modela)	Vario-Tessar T <b>*</b> E 16-70mm F4 ZA OSS (SEL1670Z)
Ekvivalentno fokusnoj dužini formata od 35 mm* (mm)	24-105
Grupe i elementi objektiv <span></span> a	12-16
Ugao gledanja*	83°-23°
Minimalni fokus** (m (stopa))	0,35 (1,15)
Maksimalno uvećanje (X)	0,23
Minimalni f-podeok	f/22
Prečnik filtera (mm)	55
Dimenzije (maksimalni prečnik × visina) (pribl., mm (inči))	66,6×75 (2 5/8×3)
Masa (pribl., g (oz))	308 (10,9)
Funkcija korekcije podrtavanja	Da

\* Vrednosti za ekvivalentnu fokusnu dužinu i ugao gledanja za format od 35 mm prikazane u prethodnom tekstu važe za fotoaparate sa zamenljivim objektivom koji imaju senzor slike APS-C veličine.

\*\* Minimalni fokus predstavlja udaljenost objekta od senzora slike.

- U zavisnosti od mehanizma objektiva, fokusna dužina može da se promeni u skladu sa promenama udaljenosti u toku fotografisanja. Fokusna dužina navedena u prethodnom tekstu je data pod pretpostavkom da je objektiv fokusiran na beskonačno.

Sadržaj pakovanja
Objektiv (1), prednji poklopac za objektiv (1), zadnji poklopac za objektiv (1), senilo za objektiv (1), futrola za objektiv (1), štampana dokumentacija

Dizajn i specifikacije su podložni promenama bez najave.

**α** je zaštićeni znak korporacije Sony.